



Security in action

LA SOLUCIÓN INTEGRAL PARA SOLDAR **COMBILITE ARGON**



EDICIÓN 1/2015

La Combilite es una válvula con regulador y flujometro integrado para mezclas de Argón/CO₂

Permite el suministro de gases de protección a máquinas de soldadura MIG / TIG / MAG, sin contacto con la alta presión y garantizado la calidad y estabilidad de los gases y parámetros de flujo.

La válvula Combilite Argón esta provista de un moderno protector, certificado para cilindros de hasta 25kg según norma ISO 11117.

Diseño de peso ligero y fácil operación, es idónea para procesos de soldadura en obra, montaje de canalizaciones.

Control de flujo preciso, cual sea la presión de cilindro con 11 posiciones para todas soldaduras MIG / MAG / TIG.

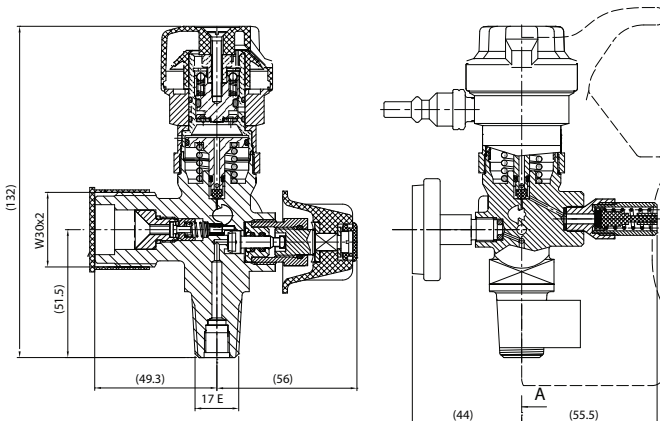

VÁLVULA DE CILINDRO



CARACTERÍSTICAS

Presión de trabajo	2 bar
Presión de llenado	200 o 300 bar (3000 o 4000 Psi según versión)
Conexión de salida	Sin herramientas, por acople rápido ISO.
Presión de cierre de válvula residual	4 bar
Rangos de flujo (l/min)	6 . 7 . 8 . 9 . 10 . 12 . 14 . 16 . 18 . 20 . 25

CURVAS DE CAUDAL

La gráfica a continuación representa la estabilidad del flujo suministrado por el Combilite Argón de cilindro lleno 200 Bar (3000 Psi) hasta vaciar el cilindro.

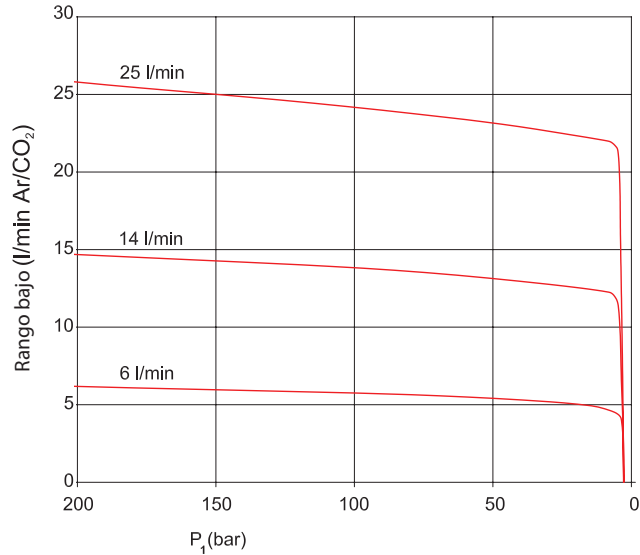

DESCRIPCIÓN

La Combilite es una válvula con regulador/flujo integrado. Permite garantizar la calidad y estabilidad de los gases y parámetros de flujo en soldadura TIG / MIG / MAG y proponer un envase moderno y seguro.

Volante de ajuste de flujo

Válvula de presión residual para garantizar la integridad de las mezclas de Argón/CO₂

Válvula de cierre



Conexión de uso por acople rápido ISO 561

Puerto de llenado

Manómetro de indicación de contenido de cilindro

Código	Presión de llenado	Puerto de llenado
0711011	200 bar (3000 Psi)	W 21,8
0711012	300 bar (4000 Psi)	W 30 x 2

GCE Latín América
 OFICINA REGIONAL
 Visitors: Drakis pl. 6408
 Los Rios, Panamá
 Tel: +507 317 61 68
 Fax: +507 317 65 00
 america.latina@gcegroup.com

GCE Gas Control Equipment SA de CV
 DELEGACIÓN DE MÉXICO
 Miguel de Cervantes Saavedra 193
 Ampliación Granada Miguel Hidalgo
 Distrito Federal 11529, México
 Tel: +52 55 2626 1439
 america.latina@gcegroup.com

